

## TRIO

Il monoblocco è costituito da 3 gruppi di funzionamento integrati fra loro: formatura cartone, incartonamento e chiusura delle falde superiori ed inferiori con nastro adesivo.

TRIO può lavorare cartoni da 6, 12 e 15 delle bottiglie più comunemente utilizzate.

Il gruppo d'incartonamento può essere dotato d'attrezzature multiformato per poter lavorare diversi diametri di bottiglia senza dover cambiare l'attrezzatura di presa e d'imbuti centratori per cartoni con o senza alveari preinseriti.

Produzione fino a 3000 bph - 250 cartoni/h in confezioni da 12 bottiglie - 500 cartoni/h in confezioni da 6 bottiglie.

The monobloc consists of three operation units integrated among them: case erecting, packing and sealing.

The TRIO can work cartons containing 6, 12 and 15 of the most commonly used bottles.

The packing unit can be provided with multiformat equipments to be able to work different bottle diameters without having to change the picking-up equipment and with centering funnels for cartons with or without preinserted partitions.

Production up to 3000 bph - 250 case/h of 12 bottles - 500 case/h of 6 bottles.

Le monobloc se compose de trois groupes de fonctionnement intégrés entre eux: groupes à former les cartons, cartonnage et fermeture.

Le TRIO peut travailler cartons de 6, 12 et 15 des bouteilles les plus communément utilisées.

Le groupe de cartonnage peut être doué d'équipements multiformat pour pouvoir travailler plusieurs diamètres de bouteille sans devoir changer l'équipement de prise et d'entonnoirs de centrage pour cartons avec ou sans croisillons préintroduits.

Production jusqu'à 3000 bph - 250 cartons/h de 12 bouteilles - 500 cartons/h de bouteilles.





**Testa di presa multiformato**  
Multiformat pick-up heads  
Tête de prise multiformat

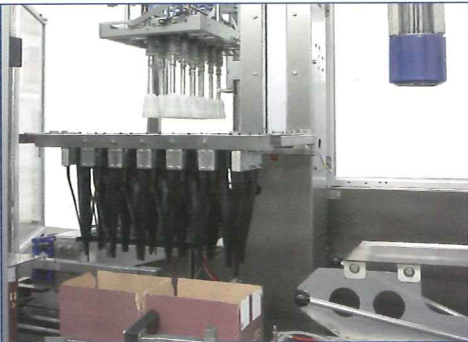

**Imbuti centratori per cartoni con alveari preinseriti**  
Centering funnels for cartons with pre-made partitions  
Entonnoirs de centrage pour cartons avec ruche préintroduites



**Unità di nastatura per chiusura delle falde superiori ed inferiori**  
Taping unit for upper and lower edges sealing  
Unité d'application de ruban pour la fermeture des bords supérieurs et inférieurs

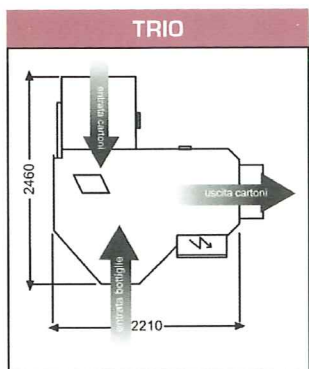

**LA MACCHINA È COMPOSTA DA:**

- Dispositivo d'allineamento bottiglie.
- Magazzino cartoni fino a 75 pz. in funzione dello spessore.
- Gruppo di formatura cartone.
- Gruppo d'inserimento bottiglie con centratore cartone.
- Gruppo di chiusura inferiore con nastro adesivo - avanzamento cartone tramite nastri laterali.
- Dispositivo di chiusura superiore con nastro adesivo.
- PLC SIEMENS.
- Pannello di controllo di tipo touch-screen.
- Protezioni antinfortunistiche in alluminio e metacrilato.
- Sono disponibili diverse configurazioni e due versioni:
  - **Standard:** prevede la formatura il riempimento e la chiusura inferiore e superiore con nastro adesivo. Si tratta di una configurazione ottimale per l'impiego di cartoni senza alveari o con alveari preinseriti, in quanto l'intero ciclo di confezionamento viene effettuato dalla macchina.
  - **Base:** prevede la formatura, il riempimento e la chiusura inferiore lasciando uscire i cartoni aperti sopra per permettere il successivo inserimento dell'alveare.



**Magazzino cartoni con capacità fino a 75 pz.**  
Cartons store with a capacity up to 75 pieces  
Magasin cartons avec capacité jusqu'à 75 pièces

**THE MACHINE IS COMPOSED BY:**

- Bottles alignment device.
- Magazine loading with 75 pieces (according to their thickness).
- Cases erecting group.
- Bottles inserting group with cases centring device.
- Group for lower flap sealing by adhesive tape - cases forward by lateral belts.
- Device for upper flap sealing by adhesive tape.
- Dispositif de fermeture supérieur avec ruban adhésif.
- PLC SIEMENS.
- Touch-screen control panel.
- Safety guards in aluminium and metacrylate.
- Different configurations and two versions are available:
  - **Standard:** erecting and packing and upper and lower sealing through adhesive tape. This is an optimal configuration for the employ of cartons without partitions or with pre-made partitions, as the entire packaging cycle is carried out by the machine.
  - **Basis:** erecting and packaging and lower sealing. The cartons opened on the top are discharged to allow for the next partitions introduction.

**MACHINE EQUIPEE DE:**

- Dispositif d'alignement bouteilles.
- Magasin de cartons pour 75 pièces max. (suivant l'épaisseur).
- Unité de formage carton.
- Unité d'introduction bouteilles avec centreur de carton.
- Unité de fermeture inférieure avec ruban adhésif.
- Déplacement cartons par bandes latérales.
- Dispositif de fermeture supérieur avec ruban adhésif.
- PLC SIEMENS.
- Afficheur type écran tactile.
- Carters de protection en méthacrylate sur châssis aluminium.
- Il y a plusieurs configurations et deux versions:
  - **Standard:** groupes pour former et pour le remplissage et la fermeture inférieure et supérieure par un ruban adhésif. Il s'agit d'une configuration optimale pour l'emploi de cartons sans croisillons ou avec croisillons préintroduites, puisqu'entier cycle de packaging est effectué par la machine.
  - **Base:** groupes pour former et pour le remplissage et la fermeture inférieure. Les cartons ouverts au-dessus peuvent sortir pour permettre la suivante introduction de la ruche.

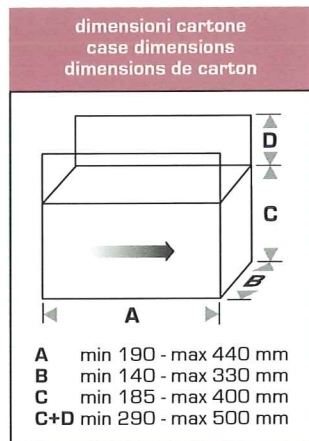

produzione output cadence	potenza installata installed power puissance installée	consumo aria a 6 atm 6 atm. air consumption consom. d'air à 6 atm.	peso weight poids	assorbimento elettrico electric absorption absorption de courant
3000 bph	1 kW	400 NI/l'	1000 kg	4 A